

Etapa #01

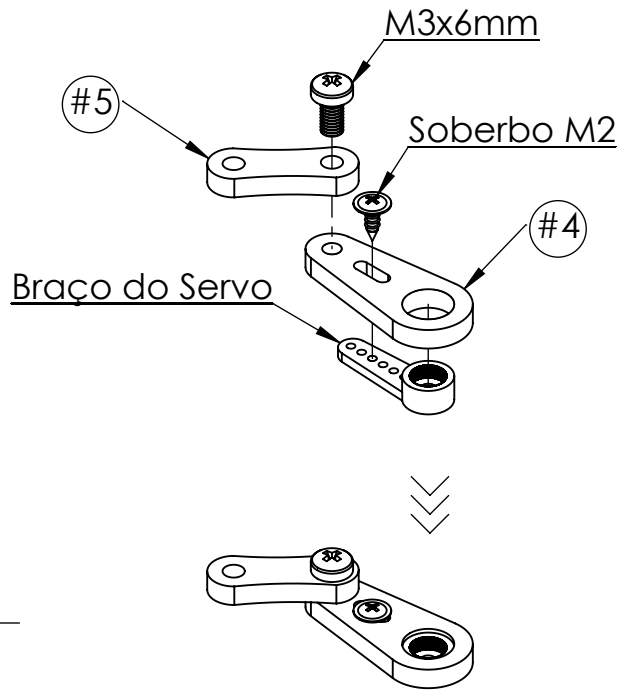

Etapa #02

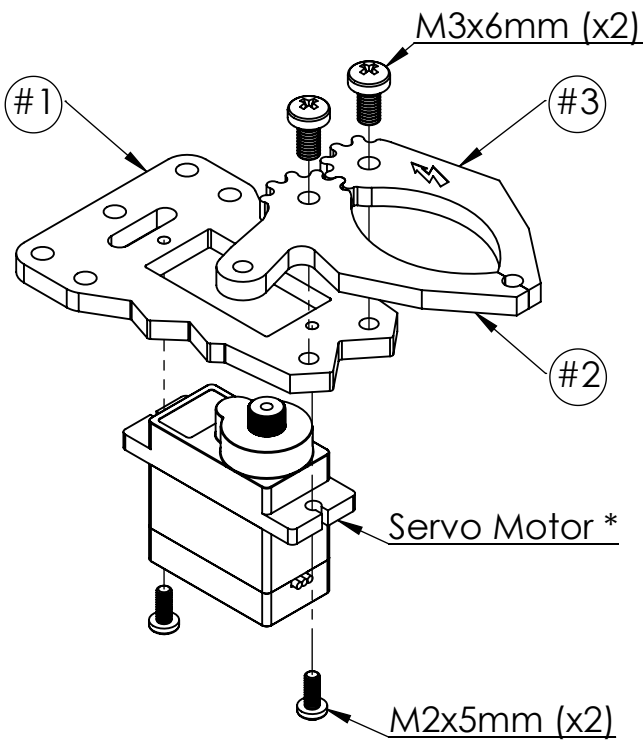

Etapa #03

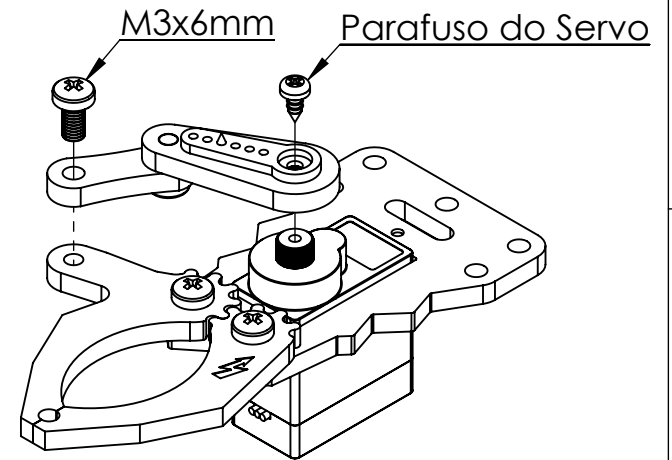

Etapa #04

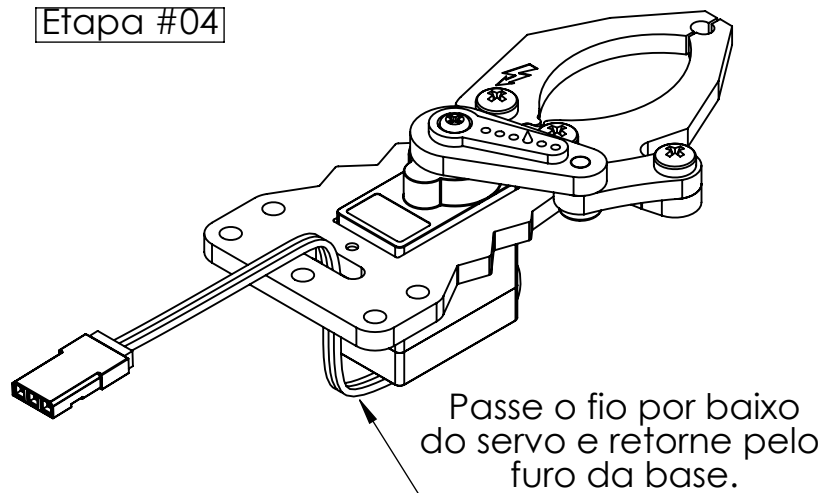

Dicas de Montagem!

- Durante montagem não aplique força excessiva nos parafusos.
- Peças móveis devem ficar com leve folga para não forçar o Servo.

* Servo vendido separadamente

⚡		DIMENSÕES EM MILÍMETROS		ROBOCORE TECNOLOGIA	
Departamento:	Loja Virtual	TÍTULO:		Garra Robótica	
Projeto:	Garras Robocore			Montagem	
Projeta:	Robocore Engenharia	Modelo:		Ant2	
Data:	2019			A4	
Quantidade:	001			Landscape	
MATERIAL:	PMMA				
PESO:	10 gramas sem Servo	ESCALA 1:1		FOLHA 1 DE 1	