

### Etapa #01

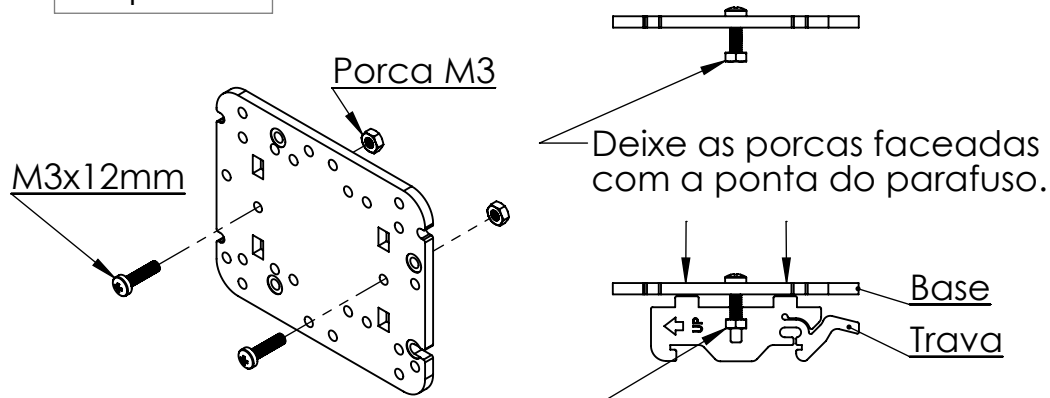

### Etapa #02

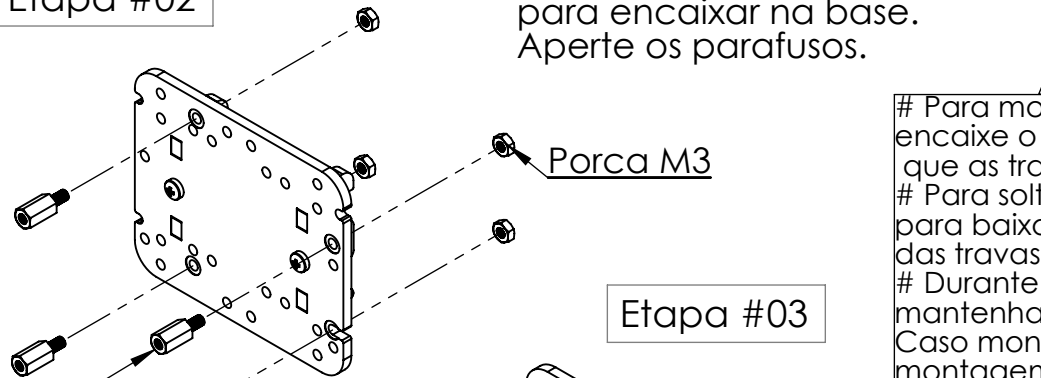

### Etapa #03

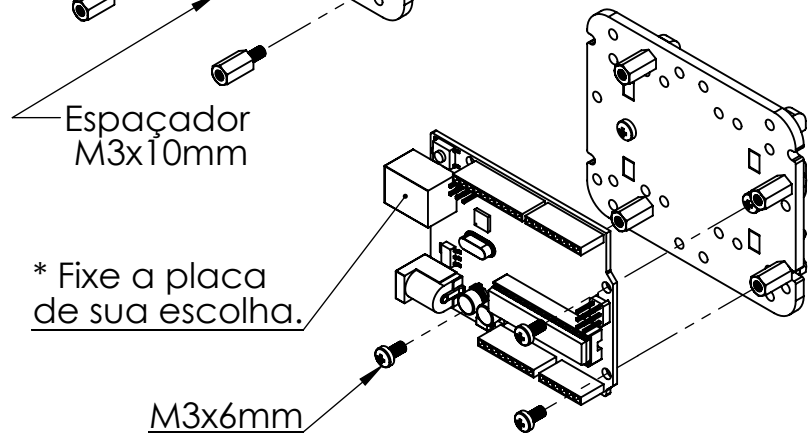

# Para montar o Suporte no trilho, encaixe o topo e aperte para que as travas prendam.  
 # Para soltar, mantenha pressão para baixo e aperte os gatilhos das travas. Liberando o suporte.  
 # Durante a montagem, sempre mantenha a seta UP para CIMA. Caso monte invertido, desfaça a montagem e reposicione a trava.

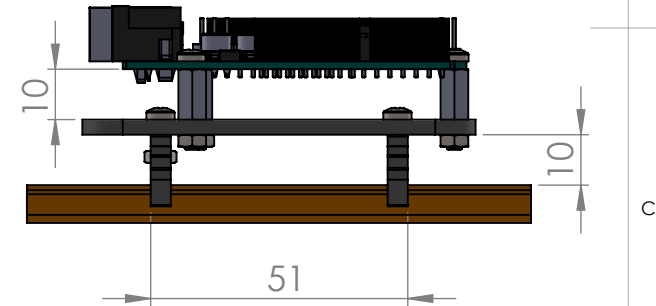
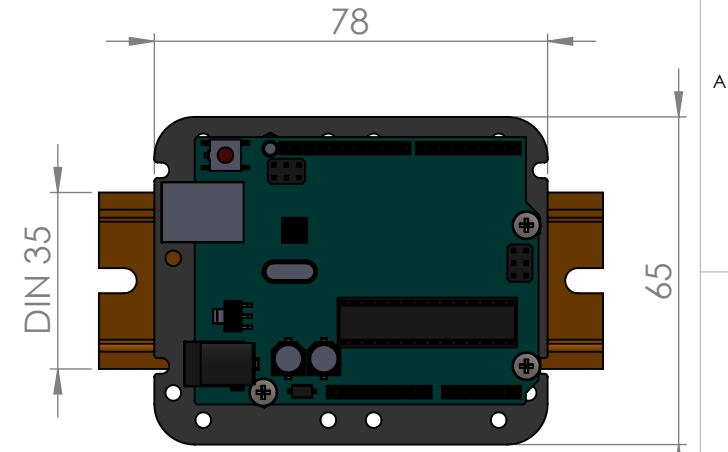

\* Arduino vendido separadamente

⚡ DIMENSÕES EM MILÍMETROS		ROBOCORE TECNOLOGIA	
Departamento:	Loja Virtual	TÍTULO:	<h1>Montagem e Dimensões</h1> <h2>Suporte DIN 35</h2>
Projeto:	Suporte Trilho DIN 35mm	Modelo:	
Projetista:	Robocore Engenharia		
Data:	2020		
Quantidade:	001		
MATERIAL:	PMMA e PSAl		A4
PESO:	30 gramas	ESCALA 2:3	FOLHA 1 DE 1