

Componentes Orbit500V2 - 64X

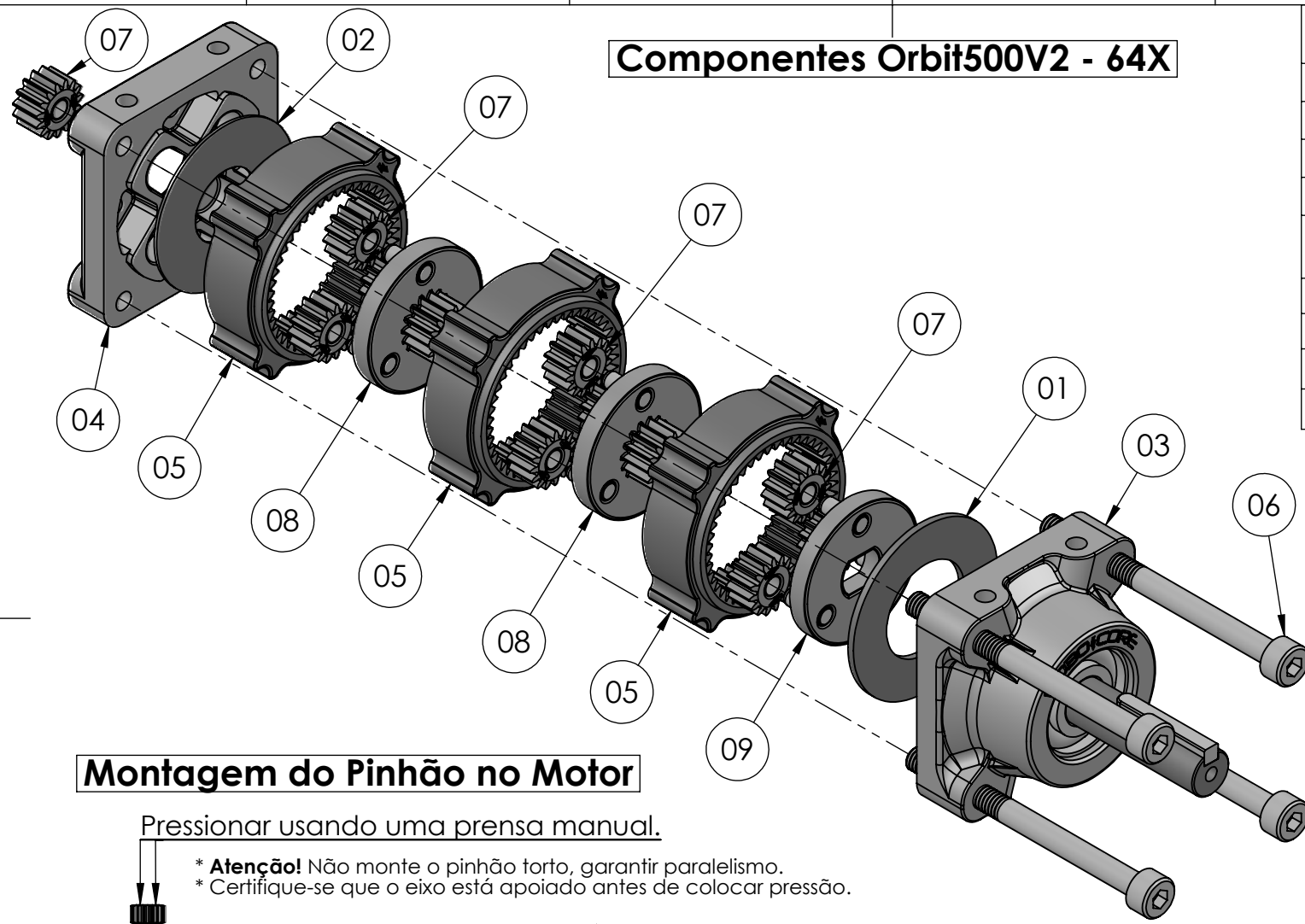

Nº DO ITEM	PEÇA	QTD.
01	Arruela de Apoio	1
02	Arruela de Desgaste	1
03	Bloco Frontal	1
04	Bloco Motor	1
05	Engrenagem Externa / Colar	3
06	Parafuso - M4 x 50	4
07	Pinhão / Planeta	10
08	Prato Estágio 4:1	2
09	Prato de Saída - Eixo	1

Problemas e Soluções:

- * A caixa já é enviada engraxada e pré-testada.
- * Durante a montagem, primeiro rosqueie todos os parafusos até tocar a face, mas sem apertar. Após isso, sempre aperte os parafusos em estrela, de forma cruzada, para evitar distorções no conjunto.
- * Caso o conjunto apresente muita carga quando os parafusos forem apertados isso pode significar que o pinhão está tocando o fundo do prato. -> Reveja a distância do pinhão, o mesmo pode estar alto.
- * Amaciar o conjunto alguns minutos melhora o rendimento da caixa. No primeiro uso, ela pode apresentar um pouco de carga e ruído até que as engrenagens se assentem.

Montagem do Pinhão no Motor

Pressionar usando uma prensa manual.

- * **Atenção!** Não monte o pinhão torto, garantir paralelismo.
- * Certifique-se que o eixo está apoiado antes de colocar pressão.

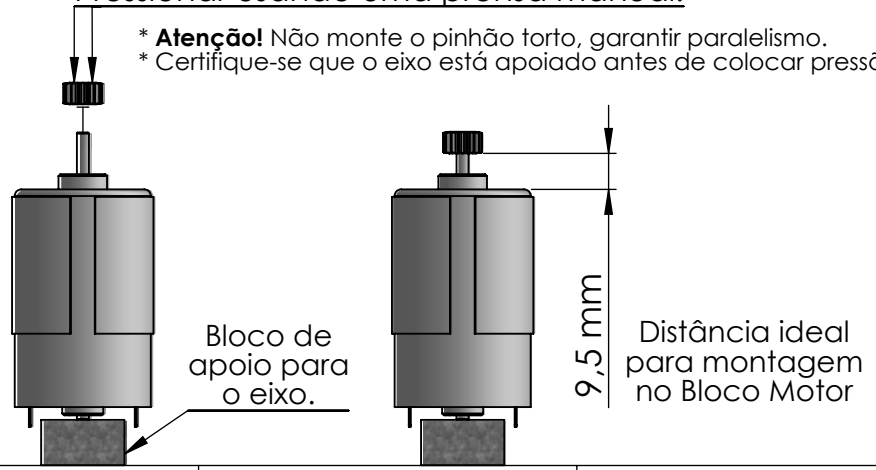

DIMENSÕES EM MILÍMETROS	
Departamento:	Loja Virtual
Projeto:	Reduções Planetárias Orbit500
Projefista:	Robocore Engenharia
Data:	2023
Quantidade:	001
MATERIAL:	Aço / Zamac-5
PESO:	322 gramas

ROBOCORE TECNOLOGIA

TÍTULO: Orbit500V2 Montagem e Componentes

Modelo: **64X - 3 Estágios**

Material: **V2.0**

ESCALA 1:1

FOLHA 1 DE 2

A4 Landscape

Componentes Bloco Frontal

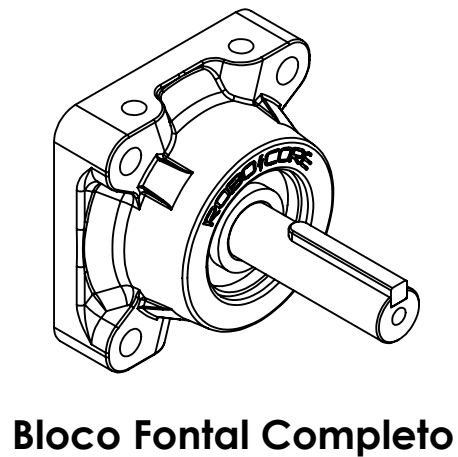
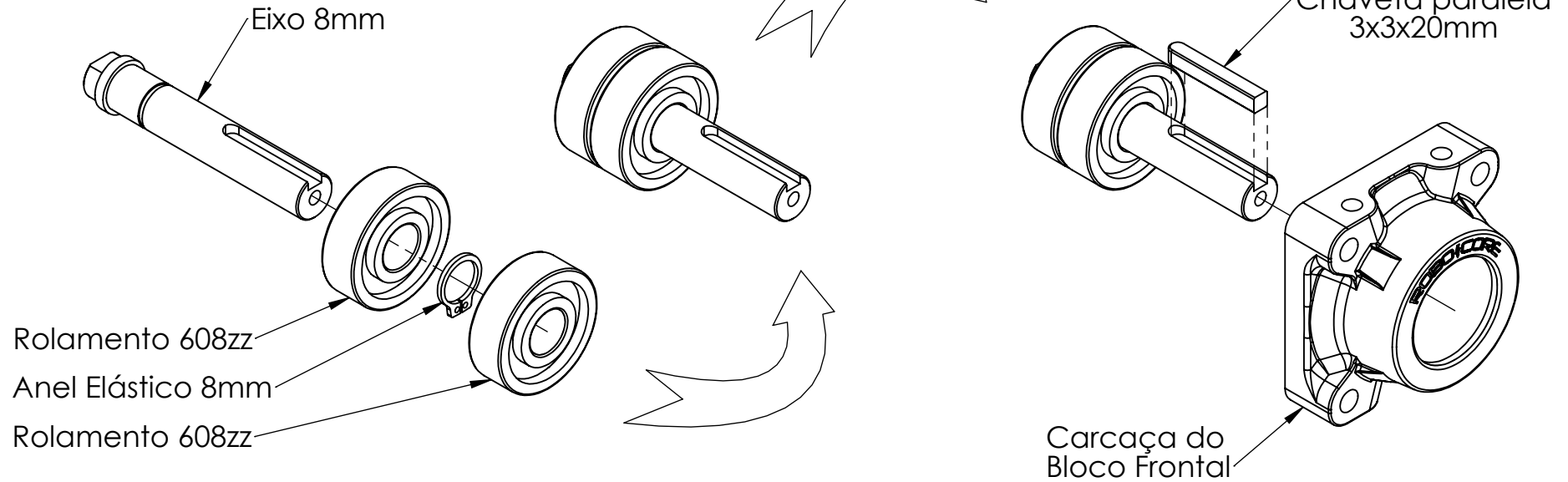

	DIMENSÕES EM MILÍMETROS	ROBOCORE TECNOLOGIA	
	Departamento:	Loja Virtual	TÍTULO:
	Projeto:	Reduções Planetárias Orbit500	Orbit500V2 Montagem e Componentes
	Projetaista:	Robocore Engenharia	
	Data:	2023	
Quantidade:	001	Modelo:	64X - 3 Estágios
MATERIAL:	Aço / Zamac-5	V2.0	A4
PESO:	322 gramas	ESCALA 1:1	FOLHA 2 DE 2