

Montagem

Dimensões

Sensor ultrassônico (HC-SR04)*

Etapa #01

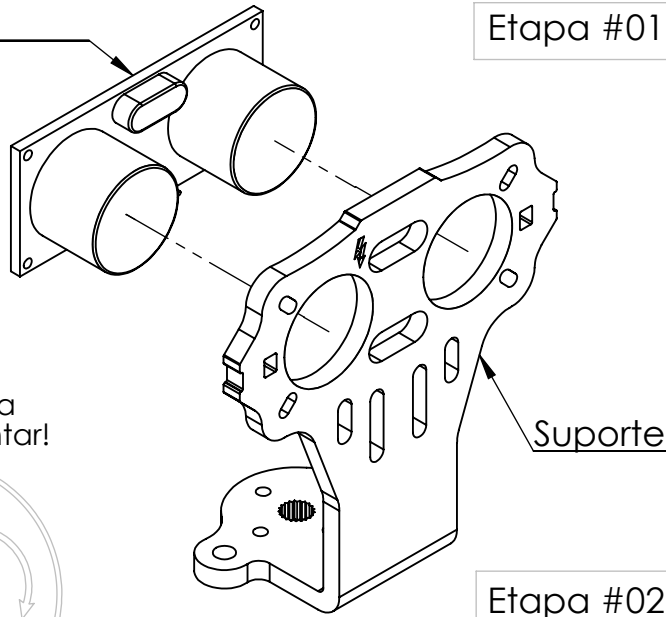

Gire a trava para desmontar!

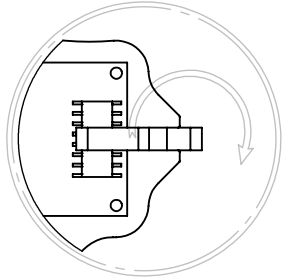

Suporte

Etapa #02

Grampo de fixação

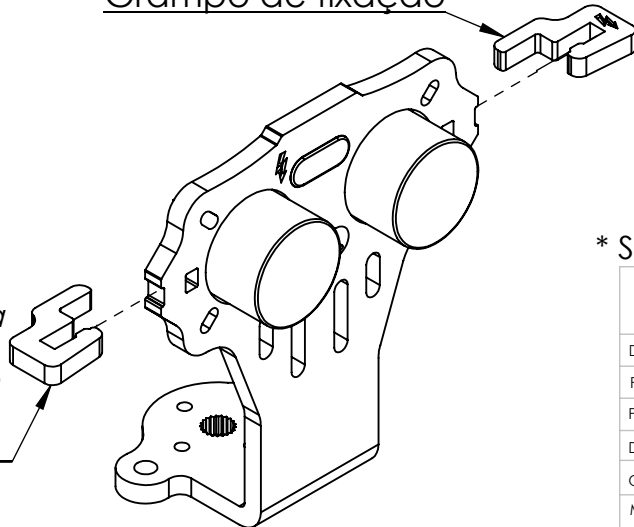

Pressione com força até sentir que o dente do grampo entrou no encaixe do suporte.

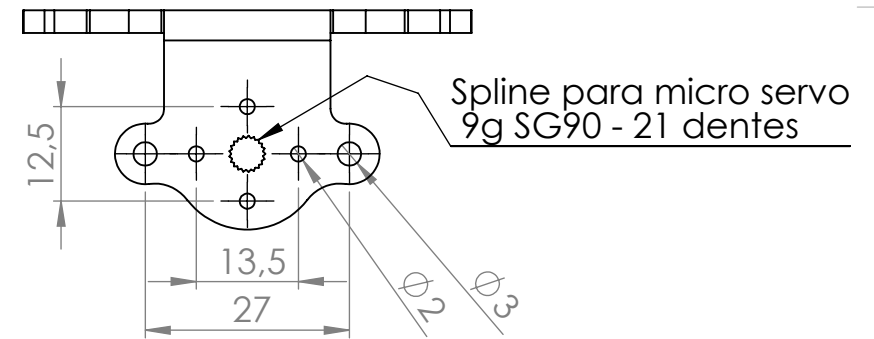
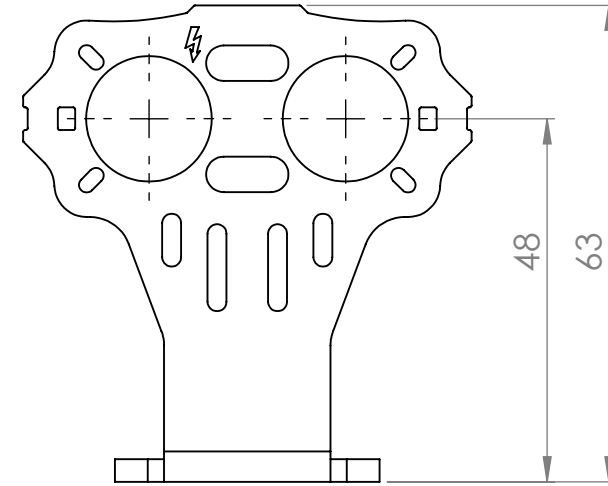

* Sensor Ultrassônico (HC-SR04) vendido separadamente.

DIMENSÕES EM MILÍMETROS		ROBOCORE TECNOLOGIA	
Departamento:	Loja Virtual	TÍTULO:	Suporte para Sensor Ultrassônico
Projeto:	Suportes para Sensores Robocore		
Projetista:	Robocore Engenharia		
Data:	2017		
Quantidade:	001	Modelo:	90 Graus - Universal
MATERIAL:	PSAI		A4
PESO:	7 gramas sem Sensor	ESCALA 1:1	Landscape
			FOLHA 1 DE 1